

# ※警告



限使用12kg瓦斯  
(R22 / Green gas)



請勿接近火源  
(Never place it near fire)



嚴禁存放於高溫環境  
(Never store the Magazine above 40°C)



請勿烈日曝曬  
(Never place it directly under sunshine)

## □ Caution!

### ▲ PRECAUTION

NE PAS UTILISER D'AUTRES  
PROJECTILEE QUE CEUX FOURNIS.

## △ VORSICHT

Ausschliesslich für diese Pistole bestimmte  
Munition verwenden.(5.5mm Kunststoffkugeln)

## ○ Fare attenzione



★ 射擊時最好戴護目鏡

□ Be sure to wear shooting glasses or  
Goggle when shooting.

▲ Toujours porter des lunettes de tir ou de protection  
quand vous tirez.

△ Zum Schiessen stets eine Schutzbrille tragen.

■ Asegurese de llevar puestas las gafas de proteccion  
cuando dispare.

○ Assicurarsi di indossare lenti di Protezione quando  
si spara



★ 不用時要把槍置於高處  
(小孩拿不到的高處)

□ Put the gun beyond the reach of kids.

▲ Tenir hors de portee des enfants.

△ Pistole immer kindersicher aufbewahren.

■ Ponga la pistola fuera del alcance de los ninos.

○ Tenere fuori Dalla portata dei bambini.



★ 不可用眼睛探視槍

□ Don't peep at the muzzle.

▲ Ne jamais regarder  
dans le canon.

△ Nie in den lauf schauen.

■ Jamas mire por el canon

○ Non guardare mai dentro la canna.



★ 不可朝人射擊

□ Don't aim at people even if it is unloaded.

▲ Ne jamais viser quelqu'un meme si votre  
pistolet est vide.

△ Auch bei spiel-und Sportwaffen besteht  
Verletzungsgefahr. Auch ungeladen nie  
auf einen Menschen oder ein Tier richten!

■ No apunte a personas, incluso descargado.

○ Non puntare mai verso le persone anche se la pistola  
scarica.



★ 射擊的瞬間，才可以把手指  
接近扳機擊扣

□ Don't touch the trigger until the  
moment of shooting.

▲ Ne jamais appuyer sur la gachette le rearmement.

△ Abzug erst dann berühren,wenn Sie zum Schiessen  
bereit sind.

■ No toque el gatillo hasta el momento del disparo.

○ Non toccare il grilletto fino al momento di sparare.



★ 確定射擊的方向  
均安全後才可以射擊

□ After making sure that there is nobody nearby.

▲ Toujours etre sur qu'il n y a personne dans  
la trajectoire de votre tir.

△ Vergewissern Sie sich vor dem Schiessen stets,  
dass niemand getroffen werden kann.

■ Antes de apuntar aseguese que no hay nadie cerca.

○ Assicurarsi sempre che non ci sia nessuno sulla  
traiettorria di tiro.



★ 避免粗魯的動作，  
發生危險

□ Avoid a rough operation.

▲ Ne jamais jeter le pistolet  
quand il est arme.

△ Geladene Waffe stets mit Respekt

Behandln. Nicht werfen oder unsanft Jandhaben.

■ No tire ni lance la pistola, se puede disparar.

○ Evitare azioni brusche.



★ 不使用時，應將彈匣取出，並取下子彈

□ When the gun is not in use, remove  
the magazine and unload BB pellets.

▲ Quand vous ne l'utilisez plus,bien  
Faire attention de retirer le chargeur  
et de le desarmer.

△ Zum Aufbewahren Magazin entfernen und  
Kugeln herausnehmen.

■ Cuando no se este utilizando la pistola, saque  
todas las bolas.

○ Quando l'arma non e in uso, estrarre il caricatore  
e scaricare i pallini.



# [ WE-888 ]

## GAS BLOWBACK TYPE



### INSTRUCTION MANUAL

■ For age 18years or older

■ Read manual before use

MADE IN TAIWAN

★ 正確使用空氣軟槍，可享受愉快的射擊，但是錯誤的使用方法非常危險，務必遵守注意事項。

□ Miss handle the airsoft gun may coddion serious injure or death. Please read the safety instruction before use.



# 1 各部名稱 NAME OF PARTS

## 槍身右視圖



## 槍身左視圖



# 2 射擊模式切換 AMBIDEXTROUS FIRE SELECTOR

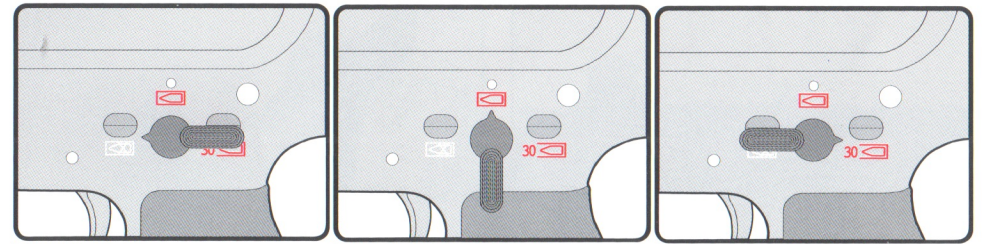

**保險模式**  
Safety Mode

扳機鎖定無法擊發。  
注意：未上膛時射擊選擇鈕無法撥至保險模式。

**半自動射擊模式**  
SEMI-Auto Mode

扣一次扳機僅發射一發子彈。

**全自動射擊模式**  
Full-Auto Mode

扣住扳機不放，子彈將連續發射。

# 3 彈匣裝填 MAGAZINE LOADING



1. 先將附贈之填彈器套至彈匣出彈嘴。  
2. 將6mmBB彈裝填入填彈器中，再用填彈桿將BB彈裝填入彈匣至滿即可。

注意：請使用直徑6mm之BB彈；破損、變形、直徑大於6mm及使用過之BB彈皆請勿使用。

注意：限使用12kg瓦斯，並請將瓦斯存放於陰暗處勿受陽光直射。

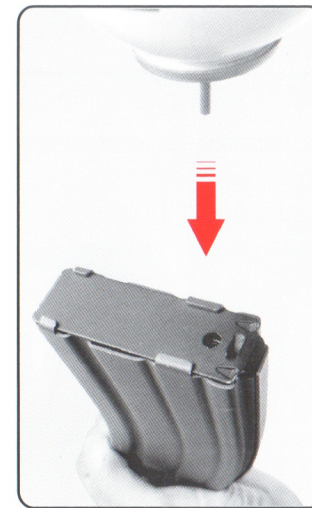

將瓦斯由彈匣底板的瓦斯注入孔倒立垂直灌入。

注意：不正確的填充瓦斯方式可能導致裝填不實及瓦斯洩漏。

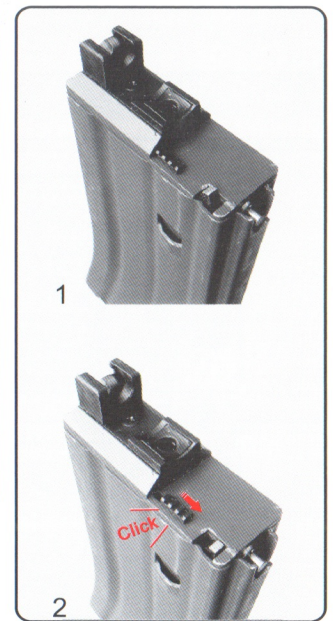

注意：本彈匣有防槍機後定裝置

1. 防後定功能off：子彈用盡時槍機會固定在後。

2. 防後定功能on：將卡榫撥至洩壓閥側時，子彈用盡時槍機將不會固定，可繼續扣引扳機直到瓦斯用盡。



#### 4 上膛與發射 CHARGING & SHOOTING

1

裝入已填充BB彈與瓦斯之彈匣至發出“卡”聲  
注意：裝入彈匣時手指勿置於扳機上以免誤擊

2

將槍機拉柄後拉至底後，快放拉柄並確認槍機是否確實復位上膛。

未確實復位 爪勾未到定位      確實復位

3

半自動模式

全自動模式

確認射擊選擇鈕撥至半自動或全自動模式，即可開始射擊。  
注意：槍枝右側可利用銷上之刻度確認目前之射擊模式

4

若彈匣防後定功能off時，子彈用盡時槍機會固定在後，提示射手彈匣已無子彈。

槍機固定鈕

換上已填充BB彈與瓦斯之彈匣，再壓下槍機固定鈕，即可重新上膛，繼續射擊。

#### 5 調整照門 REAR SIGHT ADJUSTMENT

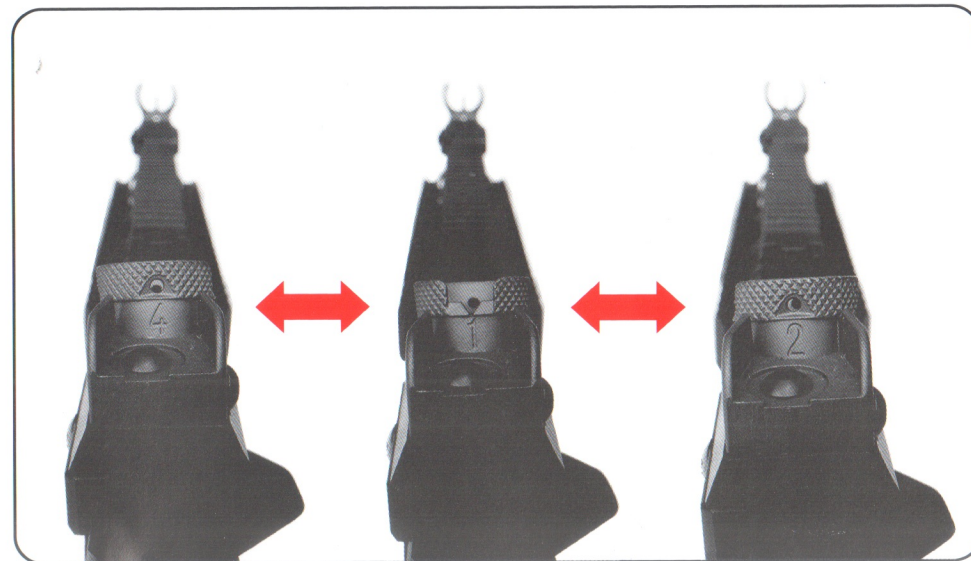

可依照戰術需求，左右旋轉調整環型戰術照門。

#### 6 槍托長度調整 BUTT STOCK EXTENT

壓緊槍托釋放桿不放，即可調整槍枝長度，共有三段長度可調。

1 第一段長度 (+4.5cm)

2 第二段長度 (+6.5cm)

3 第三段長度 (+8cm)



# 7 槍枝大部分解 FIELD STRIP



取下彈匣，拉槍機拉柄確認槍膛內有無子彈。



由槍身左側將下機匣後結合銷推出。  
(建議使用螺絲起子等鈍物工具)



將上機匣向上掀開。



將槍機拉柄向外輕拉，槍機將一併拉出。

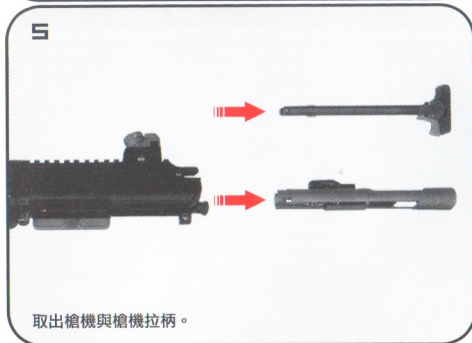

取出槍機與槍機拉柄。



由槍身左側將下機匣前結合銷推出，上下機匣即可分解。  
(建議使用螺絲起子等鈍物工具)



大部分解完成。(依順序反向操作即可組裝恢復)

# 8 爆炸圖 EXPLODED VIEW (OPEN-BOLT)

